

**Модель:
PRE-2241D**

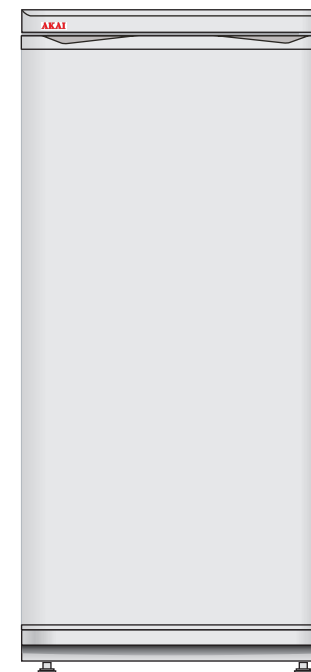

AKAI

Изготовлено по лицензии ООО "АКАЙ ЭЛЕКТРИК"

ФГУП "ПО "Завод имени Серго" (POZIS)

Адрес: 422546, Россия, Татарстан, г.Зеленодольск, ул. Привокзальная, 4
Тел.: (84371) 535-09; Факс: (84371) 538-60

www.akai.ru

**РУКОВОДСТВО
ПО ЭКСПЛУАТАЦИИ**

<http://rembitteh.ru/>



**ХОЛОДИЛЬНИК ОДНОКАМЕРНЫЙ
БЫТОВОЙ ЭЛЕКТРИЧЕСКИЙ**

АКАИ PRE-2241D*

Руководство по эксплуатации



АЯ 54



УП 001

www.akai.ru

2**РУКОВОДСТВО ПО ЭКСПЛУАТАЦИИ****УВАЖАЕМЫЙ ПОКУПАТЕЛЬ!**

Поздравляем Вас с приобретением продукции AKAI, которая отличается современным дизайном, надежным качеством и функциональностью. Мы надеемся, что наша продукция станет Вашим спутником на долгие годы.

Для максимально безопасной и эффективной эксплуатации холодильной техники, пожалуйста, внимательно прочтите данное руководство и сохраните его для дальнейшего использования.

СОДЕРЖАНИЕ

Слово к покупателю.....	2
Общие указания.....	3
Технические данные.....	4
Основные части холодильника.....	5
Меры предосторожности.....	7
Устройство холодильника.....	8
Порядок установки и подготовки холодильника к работе.....	9
Эксплуатация холодильника.....	10
Уход за холодильником.....	13
Техническое обслуживание.....	14
Указания по утилизации.....	14
Правила хранения и транспортировки.....	15
Возможные неисправности и методы их устранения.....	16

www.akai.ru



1. ОБЩИЕ УКАЗАНИЯ

- 1.1. **ВНИМАНИЕ!** Перед эксплуатацией холодильника внимательно ознакомьтесь с настоящим руководством. Надежная и экономичная работа холодильника зависит от соблюдения приведенных в руководстве указаний.
- 1.2. Холодильник бытовой электрический компрессионный предназначен для установки в кухонных помещениях и хранения продуктов в замороженном и охлажденном состоянии и приготовления пищевого льда.
- 1.3. Холодильник работает от электрической сети переменного тока частотой 50 Гц при напряжении (220 ± 22) В, заправлен озонобезопасным, экологически чистым хладагентом R600a и предназначен для установки в кухонных помещениях с температурой от 16 до 32°C и относительной влажностью не более 65 %.
- 1.4. При напряжении электросети 127 В включить холодильник в сеть можно только с повышающим трансформатором мощностью не менее 630 Вт.
- 1.5. При покупке холодильника проверьте его работоспособность и комплектность, отсутствие механических повреждений, наличие штампа торгующей организации и даты продажи в гарантийной карте и на отрывных талонах — на техническое обслуживание и гарантийный ремонт.
- 1.6. Холодильник устанавливается и включается механиком торгующей организации или самим потребителем. При установке холодильника механиком, в случае необходимости, производятся регулировочные работы.
- 1.7. При нарушении потребителем правил, изложенных в настоящем руководстве по эксплуатации, холодильник гарантийному ремонту не подлежит.
- 1.8. Конструкция холодильника постоянно совершенствуется, поэтому возможны незначительные изменения, не отраженные в настоящем руководстве.

www.akai.ru

4

РУКОВОДСТВО ПО ЭКСПЛУАТАЦИИ



2. ТЕХНИЧЕСКИЕ ХАРАКТЕРИСТИКИ

Наименование параметров и размеров	AKAI PRE-2241D*
Габаритные размеры, мм высота ширина глубина	1300 600 607
Общий объем холодильника, дм ³	240
Объем низкотемпературного отделения, дм ³	30
Объем для хранения свежих продуктов, дм ³	181
Объем для хранения замороженных продуктов, дм ³	30
Номинальная потребляемая мощность, Вт	150
Температура в низкотемпературном отделении, °С, не выше	минус 12
Средняя температура в холодильной камере, °С, не выше	0...10
•Суточный расход электроэнергии при температуре окружающего воздуха 25°С, кВт.ч/сут., не более	0,52
Класс энергетической эффективности	A
Масса, кг, не более	49
Допустимый уровень звука, дБа	40
Содержание серебра, г	4,2258

• Определение суточного расхода электроэнергии производится в испытательном центре «СОЮЗ», г.Казань

В наименовании холодильника «*» обозначает цвет: «-» – белый; R – красный (розовый); G – зеленый (салатовый); B – синий (голубой); S – стальной (серебристый); V – коричневый (бежевый).

www.akai.ru

**3. ОСНОВНЫЕ ЧАСТИ ХОЛОДИЛЬНИКА**

№ поз.	Комплектующие	Количество, шт.
		AKAI PRE-2241D*
1	Сосуд для фруктов и овощей	2
2	Полка-стекло	1
3	Полка	2
4	Крышка	1
5	Поддон	1
6	Прокладка	1
7	Форма для льда	1
8	Барьер-полка	3
9	Контейнер для яиц	1
10	Барьер-полка высокая	1
11	Сосуд для талой воды	1
12	Ерш	1
	Гарантийная карта	1
	Руководство по эксплуатации	1
	Упаковка	1

www.akai.ru

6

РУКОВОДСТВО ПО ЭКСПЛУАТАЦИИ



Модель: AKAI PRE-2241D*



Рис.1 Расположение съемных деталей холодильника

www.akai.ru

**4. МЕРЫ ПРЕДОСТОРОЖНОСТИ**

4.1. Холодильник выполнен по степени защиты от поражения электрическим током класса «1» и должен подключаться к электросети через двухполюсную розетку с заземляющим контактом.

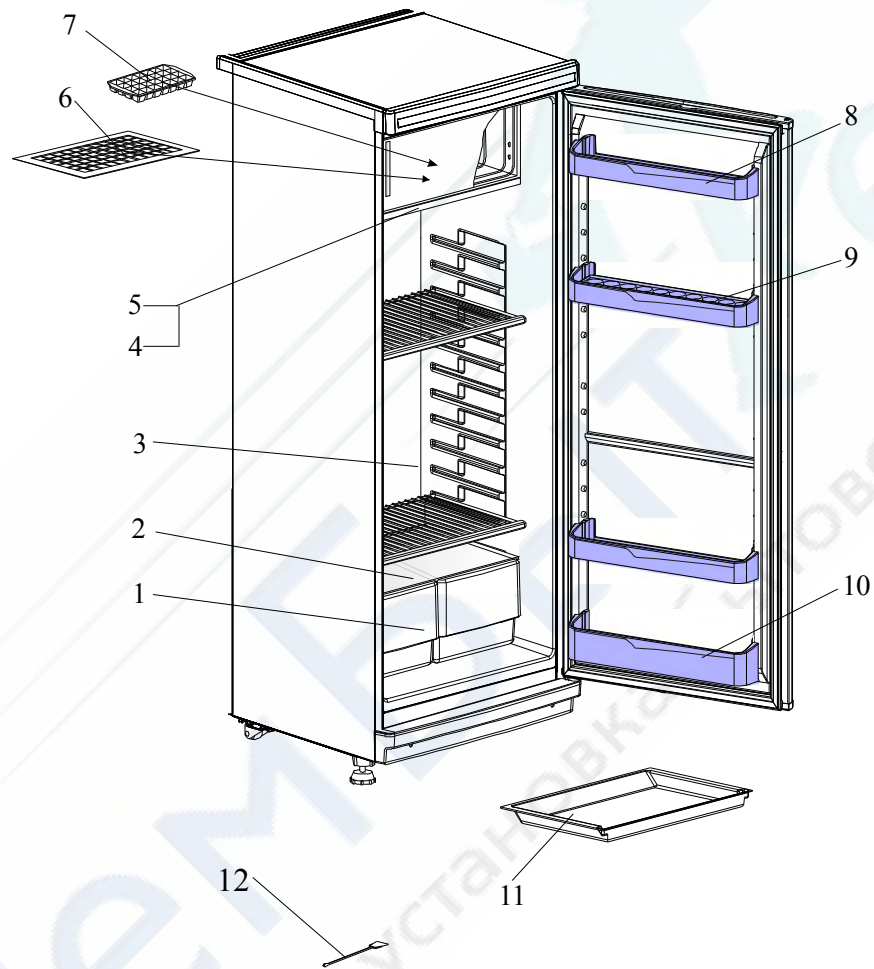
4.2. Перед включением в сеть проверьте не повреждена ли видимая часть изоляции электропроводки. При повреждении изоляции вызовите мастера обслуживающей организации.

ВНИМАНИЕ! Для обеспечения пожарной безопасности запрещается использовать для подключения холодильника к электрической сети многоместные розетки (имеющие два и более мест подключения), переходники и удлинительные шнуры.

4.3. При появлении во время эксплуатации признаков замыкания электропроводки на корпус, пощипывания при касании металлических частей холодильника немедленно отключите и вызовите механика обслуживающей организации.

4.4. ЗАПРЕЩАЕТСЯ прикасаться одновременно к холодильнику и устройствам, имеющим естественное заземление: газовые плиты, радиаторы отопления, водопроводные краны и т.п.

4.5. ЗАПРЕЩАЕТСЯ эксплуатация холодильника в помещениях с повышенной опасностью, характеризующихся наличием в них хотя бы одного из следующих условий:

- а) особой сырости или токопроводящей пыли (помещение, в котором относительная влажность воздуха выше 65%, когда потолок, стены, пол и предметы, находящиеся в помещении, покрыты влагой);
- б) химически активной среды (помещение, в котором постоянно или длительно содержатся пары или образуются отложения, действующие разрушающе на изоляцию и токопроводимые части электрооборудования);
- в) токопроводящих полов (металлических, земляных, железобетонных и т.п.).

4.6. В процессе эксплуатации холодильника строго следите за исправностью системы для отвода талой воды, не

допускайте ее засорения. Ерш 12 предназначен для очистки системы для отвода талой воды.

Не допускается эксплуатация холодильника без сосуда для сбора талой воды.

4.7. В процессе эксплуатации или уборки холодильника не допускается попадание влаги на компрессор, пускозащитное реле, а так же на токоведущие части, расположенные в верхней части холодильника под сервировочной поверхностью.

Если влага случайно попала на указанные части, холодильник немедленно отключите, вынув вилку из розетки. Влагу соберите мягкой тканью, затем дайте возможность влаге окончательно высохнуть.

ВНИМАНИЕ! ВКЛЮЧАТЬ ХОЛОДИЛЬНИК В ЭЛЕКТРОСЕТЬ ТОЛЬКО ПОСЛЕ ПОЛНОГО ВЫСЫХАНИЯ ВЛАГИ.

4.8. Отключайте холодильник от электросети на время уборки его внутри и снаружи, перемещения на другое место, мытья пола под ним, устранения неисправностей.

4.9. ЗАПРЕЩАЕТСЯ устанавливать в холодильник электрическую лампу освещения мощностью более 15 Вт.

При замене лампы отключите холодильник от электросети. Освободите фиксатор плафона, сдвинув его от края к центру (см. рисунок). Подцепив плафон торцевой отверткой, потяните его вниз и снимите. Замените лампу. Установите плафон, вставив сначала выступы в окно кронштейна со стороны патрона лампы, а затем слегка нажмите на другую сторону плафона, чтобы фиксатор вошел в окно кронштейна.

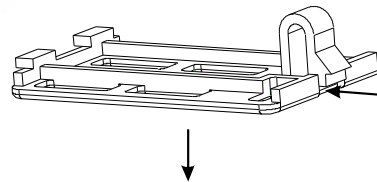

www.akai.ru



4.10. По истечении срока службы холодильника изготовитель не несет ответственности за безопасную работу изделия. Из-за естественного старения материалов и износа комплектующих увеличивается вероятность возникновения электро- и пожароопасных ситуаций.

ВНИМАНИЕ!

В холодильнике содержится в незначительном количестве хладагент изобутан (R600a), который представляет собой природный газ, не загрязняющий окружающую среду, но легко воспламеняющийся. Поэтому при транспортировании и установке холодильника следите за тем, чтобы ни один из элементов контура, по которому циркулирует хладагент, не был поврежден. При наличии подобных повреждений, в помещении, в котором находится холодильник, не следует пользоваться открытым пламенем или другими источниками воспламенения до тех пор, пока это помещение не будет проветрено.

Не используйте электрические приборы внутри холодильной и морозильной камер. При продаже, сдаче другому владельцу или на утилизацию, информируйте, что холодильник заправлен хладагентом R600a.

5. УСТРОЙСТВО ХОЛОДИЛЬНИКА

- 5.1. Холодильник выполнен в виде напольного шкафа с сервировочной поверхностью.
- 5.2. Охлаждение продуктов в холодильнике осуществляется герметичным агрегатом компрессионного типа.
- 5.3. Температурный режим в холодильнике осуществляется поворотом ручки терморегулятора и поддерживается автоматически.

5.4. В верхней части холодильника находится низкотемпературное отделение, закрываемое дверкой. Под низкотемпературным отделением находится поддон с крышкой, позволяющей регулировать размеры окон в поддоне. При открытом окне в поддоне температура в холодильной камере понижается, при закрытом — повышается. Окно в поддоне открывается движением крышки до упора на себя.

Для извлечения поддона из холодильника необходимо приподнять рукой вверх прилегающую к задней стенке сторону поддона и, нажимая с небольшим усилием вниз на переднюю кромку поддона, плавно выдвинуть его до совмещения паза на левой стороне поддона с фиксирующей деталью. После этого опустите левую сторону поддона и выньте сам поддон.

При оттаивании холодильника сбор талой воды осуществляется по дренажной системе в сосуд для талой воды поз. 11 (рис.1).

5.5. Герметизация дверного проема холодильника осуществляется эластичным уплотнителем с магнитной вставкой.

После закрывания двери теплый воздух, попавший в камеру холодильника из окружающего помещения, быстро охлаждается и в камере образуется небольшое разрежение (пониженное давление), вследствие чего дверь может открываться с большим усилием. Повторно открывать дверь холодильника рекомендуется не ранее, чем через 3-5 минут после их закрывания.

5.6. Теплоизоляция холодильника — пенополиуретан.

5.7. Конструкция холодильника предусматривает возможность перестановки полок в холодильной камере и на панели двери на различную высоту с интервалом 50 мм.



- 5.8. Конструкция холодильника предусматривает возможность перенавески двери для левостороннего открывания.
- 5.9. Для обеспечения перемещения холодильника предусмотрены катки.
- 5.10. На полках могут быть установлены декоративные накладки, с которых следует снять защитную пленку.

6. УСТАНОВКА И ПОДГОТОВКА К РАБОТЕ

- 6.1. Снимите упаковку с холодильника, вытащите транспортировочный поддон из пенополистирола, приподняв холодильник.
- 6.2. Удалите липкую ленту и распорки, удерживающие подвижные части холодильника от смещения при транспортировании.
- 6.3. Чтобы двери холодильника закрывались самопроизвольно, установите его с небольшим наклоном назад (рекомендуемое отклонение верхнего края двери от нижнего по горизонтали составляет 10-15 мм), регулируя опоры. После регулировки застопорите опоры пластмассовыми гайками.
- 6.4. При перестановке холодильника на другое место, переднюю его часть слегка приподнимите, чтобы опоры не касались пола, и передвигайте холодильник на катках.
- Категорически запрещается** перемещать холодильник, держась за конденсатор, расположенный на задней стенке шкафа.
- 6.5. Перед эксплуатацией внутренний шкаф и комплектующие изделия вымойте теплой мыльной водой с пищевой содой (1 ч. ложка соды на 1 л воды), насухо вытрите и проветрите в течение часа.

- 6.6. Установите комплектующие изделия в холодильник согласно рис.1.
- 6.7. В целях устранения специфического запаха, который может возникнуть в результате длительного хранения неработающего холодильника в закрытом состоянии, в первый месяц эксплуатации еженедельно промывайте внутренние поверхности и комплектующие изделия холодильника и проветривайте в соответствии с п. 6.5.
- 6.8. Холодильник следует устанавливать вдали от источников тепла, в месте, недоступном для прямых солнечных лучей.

ВНИМАНИЕ!

Запрещается устанавливать холодильник в нишу, встраивать его в мебель, а также перекрывать вентиляционные отверстия решетки, расположенной на задней стороне верхней части холодильника.

- 6.9. Холодильник, находившийся на холоде, перед включением в электросеть необходимо выдержать при комнатной температуре не менее 8 часов.
- 6.10. Перед включением холодильника проверьте соответствие напряжения, указанного на табличке холодильника напряжению в сети.

www.akai.ru



7. ЭКСПЛУАТАЦИЯ

- 7.1. Включение и выключение холодильника производится штепсельной вилкой сетевого шнура. В момент включения возможно незначительное содрогание корпуса холодильника. Повторное включение холодильника в электросеть необходимо производить не ранее чем через пять минут после его принудительного отключения.
- 7.2. Температурный режим в холодильнике устанавливается путем поворота ручки терморегулятора 1 (рис.2) до выбранного по шкале температурного режима. При этом:
- «1» соответствует режиму наименьшего холода,
 - «3» — нормальному режиму,
 - «5» — режиму наибольшего холода.

После выхода холодильника в режим ручку терморегулятора переведите в положение «3». В процессе эксплуатации Вы можете регулировать температуру следующим образом: при чрезмерном охлаждении продуктов в холодильной камере ручку терморегулятора поверните против часовой стрелки, при недостаточном охлаждении — по часовой стрелке.

При повышенной влажности воздуха, частом открывании двери на длительное время, нарастании снеговой «шубы» на поверхности испарителя, несоблюдении правил хранения продуктов (хранение жидкостей в открытых сосудах) возможно появление



Рис.2. Регулировка температурного режима
1 — ручка терморегулятора

Оптимальный температурный режим хранения продуктов подбирается в зависимости от загрузки холодильника и температуры окружающей среды. Первоначально ручку терморегулятора установите в положение «5», соответствующее режиму наибольшего холода. Продукты рекомендуется загружать в холодильник через 4 часа. Время выхода холодильника в режим (до первой остановки компрессора) не более 24 часов (при эксплуатации холодильника в строгом соответствии с настоящим руководством по эксплуатации).

конденсата на дверце испарителя, поддоне и стенках внутреннего шкафа холодильника. Для уменьшения конденсата необходимо приоткрыть окна поддона и поворотом ручки терморегулятора подобрать температуру. Вероятность появления конденсата уменьшается при соблюдении требований по температурному режиму, уходу за холодильником, правил хранения продуктов и сокращению времени пользования холодильником с открытой дверью (поиск и извлечение продуктов).

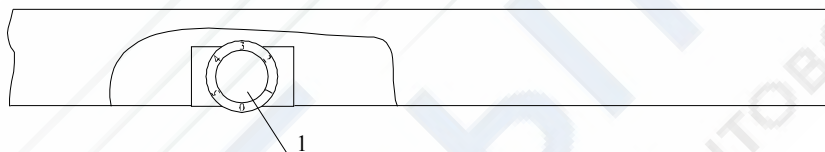

7.3 Размещение и хранение продуктов.

7.3.1. Холодильная камера предназначена для хранения свежих и прошедших кулинарную обработку продуктов, а также овощей, фруктов и напитков. Оптимальные сроки хранения отдельных видов продуктов приведены на рисунке 3.

При размещении продуктов в холодильной камере следует помнить, что продукты должны быть упакованы в полиэтиленовые пакеты, целлофан, алюминиевую фольгу или закрытые емкости. Это предотвращает высыхание продуктов и передачу запахов от одного продукта к другому.

Рекомендации по хранению продуктов в холодильной камере

Мясо, рыбу, колбасные изделия рекомендуется хранить на верхней полке, устанавливая желаемую температуру изменением размера окон в поддоне.

Прошедшие кулинарную обработку продукты охладить до комнатной температуры и хранить на верхней полке.

Помидоры, огурцы, перец, баклажаны, лимоны и другие овощи и фрукты хранить в сосудах 1 (рис.1). Бананы не следует хранить в холодильнике.

Напитки, молочные продукты, сыр, яйца хранить на полках и на панели двери. Запрещается накрывать полки бумагой или другими материалами, препятствующими циркуляции воздуха.

7.3.2. Низкотемпературное отделение предназначено для хранения замороженных продуктов и приготовления пищевого льда.

Продукты, предназначенные для хранения, подвергаются обработке в такой последовательности: отбор продуктов, мойка, удаление несъедобных частей, подсушивание, расфасовка и упаковка.

Продукты (мясо, рыбу, ягоды, овощи, фрукты) необходимо осмотреть:

- гнилые, пораженные сельскохозяйственными вредителями плоды, ягоды, фрукты, зелень
- исключить, оставляя неповрежденные, непорезанные продукты;
- с поверхности мяса, рыбы, птицы удалить остатки оберточной бумаги, мелкие косточки и т.д.;

- срезать заветренные участки, произвести потрошение (птица, рыба).

Продукты тщательно промыть проточной холодной водой до полного удаления с поверхности всех видимых загрязнений, а продукты растительного

ПИЩЕВЫЕ ПРОДУКТЫ	Продолжительность хранения в сутках											
	1	2	3	4	5	6	7	8	9	10	11	12
Рыба свежая	■	■	■	■	■	■	■	■	■	■	■	■
Мясо сырое	■	■	■	■	■	■	■	■	■	■	■	■
Мясо, фарш	■	■	■	■	■	■	■	■	■	■	■	■
Масло	■	■	■	■	■	■	■	■	■	■	■	■
Сыр	■	■	■	■	■	■	■	■	■	■	■	■
Молоко, сливки	■	■	■	■	■	■	■	■	■	■	■	■
Яйца	■	■	■	■	■	■	■	■	■	■	■	■
Фрукты, овощи	■	■	■	■	■	■	■	■	■	■	■	■



Без ухудшения
вкусовых качеств



Удовлетворительные
вкусовые качества

Рис. 3

www.akai.ru



происхождения (овощи, фрукты, ягоды) дополнительно промыть горячей водой. У овощей, фруктов, ягод удалить веточки, чашелистики и плодоножки и т.п., не нарушая при этом целостности плода, не повреждая его поверхность. Продукты уложить на чистое, сухое полотенце или другую хорошо впитывающую воду ткань и выдержать при комнатной температуре:

— 1-2 часа - продукты растительного происхождения;

— 10-15 минут - мясопродукты, птицу, рыбу. Крупные овощи и фрукты вытереть сухим полотенцем.

В ходе подготовки продуктов к замораживанию и хранению в НТО их необходимо нарезать на порции и уложить в пакеты таким образом, чтобы толщина содержимого не превышала 3-4 см. Нельзя укладывать продукты большими кусками или массами, т. к. в этом случае существенно увеличивается время замораживания и ухудшается качество продукта, а сроки хранения значительно уменьшаются.

Продукты должны быть упакованы в соответствии с пунктом 7.3.1. Упаковочный материал должен быть неповрежденным. Нельзя использовать для хранения жидкости в НТО стеклянные емкости.

Рекомендуется указывать на каждой упаковке наименование продукта, дату закладки в низкотемпературное отделение.

При хранении продуктов, замороженных в домашних условиях, следует соблюдать сроки хранения, указанные ниже.

При хранении продуктов, замороженных промышленным способом, необходимо соблюдать сроки хранения, указанные на упаковке.

Не рекомендуется помещать в низкотемпературное отделение неохлажденные продукты.

Приготовление пищевого льда.

Ванночку для льда заполните питьевой водой, не доливая до края 4-5 мм, установите в испаритель. Для ускорения получения льда ручку терморегулятора поверните в положение «5». Кубики льда отделяются от ванночки после 5-6 мин. выдержки ее при комнатной температуре.

7.4. Размораживание продуктов можно выполнять различными способами, в зависимости от вида продуктов и размера пакета.

Основные рекомендации:

— большие куски мяса, птицу, не вынимая из упаковки, размораживать в холодильной камере. Перед кулинарной обработкой на несколько часов оставить при комнатной температуре. Если у Вас есть СВЧ-печь — рекомендуется размораживать в ней;

— небольшие (порционные) кусочки мяса, птицы оттаивать (частично размораживать) при комнатной температуре или готовить, не размораживая;

— рыбу размораживать в холодильной камере, не вынимая из упаковки;

НАИМЕНОВАНИЕ ПРОДУКТОВ	СРОКИ СОХРАННОСТИ МЕСЯЦЫ, НЕ БОЛЕЕ
Ягоды	10 – 12
Овощи	10 – 12
Говядина	10 – 12
Баранина	8 – 10
Телятина	6
Свинина	3
Внутренности	3
Домашняя птица	3 – 6
Рыба (нежирная)	6 – 8
Рыба (жирная)	2 – 4
Готовые блюда	1 – 2
Изделия из теста	2 – 4

**РУКОВОДСТВО ПО ЭКСПЛУАТАЦИИ****13**

- продукты, прошедшие кулинарную обработку (готовые блюда), требующие нагрева, подогревать, не размораживая;
- овощи опускать в кипящую воду без предварительного размораживания;
- фрукты и ягоды размораживать в холодильной камере на верхней полке или при комнатной температуре.

ВНИМАНИЕ!

Запрещается помещать в холодильник щелочи, кислоты, а также продукты в стеклянной таре в низкотемпературное отделение.

Запрещается хранить в холодильнике продукты в аэрозольной упаковке с горючими рабочими газами (например, диспенсеры для взбитых сливок, лак для волос и т.п.) и взрывоопасные вещества, так как не исключена опасность возникновения взрыва!

8. УХОД ЗА ХОЛОДИЛЬНИКОМ

- 8.1. Уборку холодильника делайте через каждые три-четыре недели, перед этим отключите его от сети, выньте продукты и оставьте дверь открытой.

ВНИМАНИЕ! НЕ УДАЛЯЙТЕ СНЕГОВОЙ ПОКРОВ ПРИ ПОМОЩИ ОСТРЫХ И ТВЕРДЫХ ПРЕДМЕТОВ, ИМИ МОЖНО ПОВРЕДИТЬ ИСПАРИТЕЛЬ.



рис.4

- 8.2. Вода, образующаяся при таянии снегового покрова, стекает по дренажной системе. Для ее сбора установите сосуд для сбора талой воды так, как показано на рис.4. Откройте отверстие для слива воды, находящееся под кронштейном. Для этого поверните «лепесток» пробки на себя, затем, ослабляя пробку поворотом «лепестка» вправо-влево, вытяните пробку вниз.

После полного оттаивания и уборки холодильника закройте отверстие пробкой и уберите сосуд для талой воды.

- 8.3. Уборку холодильника производите как указано в п. 6.5.

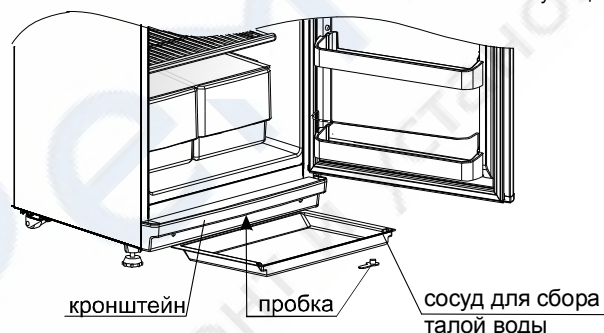
Нельзя применять при уборке какие-либо порошки, пасты, щелочные растворы.

- 8.4. При отключении холодильника на длительное время:

- удалите из холодильника продукты,
- произведите оттаивание и уборку холодильника в соответствии с п. 6.5,
- оставьте отключенный от электросети холодильник с приоткрытой дверью,
- периодически один раз в 1-2 месяца включайте холодильник на несколько минут для смазки компрессора.

- 8.5. Примерно один раз в шесть месяцев очищайте от пыли конденсатор, расположенный на задней стенке холодильника. Для этой цели рекомендуется использовать волосяную щетку или пылесос.

www.akai.ru



9. ТЕХНИЧЕСКОЕ ОБСЛУЖИВАНИЕ

- 9.1. Холодильник устанавливается и включается в сеть самим потребителем или механиком торгующей организации (при наличии данного вида услуг). При необходимости могут быть произведены регулировочные работы (устранение касания трубопроводов, регулировка двери).
- 9.2. В случае обнаружения в процессе эксплуатации неисправностей, которые не удается устранить в соответствии с рекомендациями, данными в разделе 12 настоящего руководства по эксплуатации, необходимо обратиться в мастерскую по ремонту бытовой холодильной техники (см. Приложение).
- 9.3. В течение гарантийного срока неисправности устраняются при предъявлении гарантийной карты. Гарантийная карта содержит талон на техническое обслуживание и талоны на гарантийный ремонт. Талон на техническое обслуживание холодильника заполняется и изымается механиком обслуживающей организации при устранении неисправностей без замены узлов и деталей. Талоны на гарантийный ремонт заполняются и изымаются при устранении неисправностей путем замены узлов и деталей. При изъятии талона требуйте от механика заполнения корешка талона и записи о произведенной работе.
- 9.4. Средний срок службы — 15 лет.

10. УТИЛИЗАЦИЯ

- 10.1 Материалы, применяемые для упаковки холодильника, могут быть полностью переработаны и использованы повторно. Пожалуйста, отнесите упаковочные материалы (по окончании срока гарантии) в пункт сбора вторичного сырья.

ВНИМАНИЕ!

Не разрешайте детям играть с упаковочными материалами, так как существует опасность задохнуться, закрывшись в картонном коробе или запутавшись в упаковочной пленке.

- 10.2 Холодильник, отслуживший свой срок, подлежит утилизации. Перед утилизацией холодильник необходимо привести в состояние непригодное для эксплуатации, т.е. вынуть вилку из розетки, отсоединить или отрезать сетевой шнур питания как можно ближе от места крепления.
- 10.3 При утилизации холодильника не допускайте повреждения трубопроводов во избежание неконтролируемого вытекания хладагента и масла. Содержащийся в холодильной системе хладагент должен утилизироваться специалистом.
- 10.4 Утилизация отслуживших свой срок холодильников должна проводиться по правилам, действующим в вашей местности.

**11. ХРАНЕНИЕ И ТРАНСПОРТИРОВКА**

- 11.1 Холодильник необходимо хранить в упакованном виде в закрытых помещениях с естественной вентиляцией при относительной влажности не выше 65% .
- 11.2 Транспортируйте холодильник в рабочем положении любым видом крытого транспорта, закрепленным таким образом, чтобы исключить любые возможные удары и перемещения его внутри транспортного средства.
- 11.3 При погрузочно-разгрузочных работах не допускается подвергать холодильник ударным нагрузкам, а также наклонять на угол более 30 °С по вертикали.

www.akai.ru

**12. ВОЗМОЖНЫЕ НЕИСПРАВНОСТИ И МЕТОДЫ ИХ УСТРАНЕНИЯ**

Неисправности, которые возможно устранить самостоятельно:

Неисправность	Вероятные причины	Методы устранения
Холодильник, включенный в электросеть, не работает.	Нет напряжения в электросети или контакта штепсельной вилки с розеткой. Поврежден шнур питания.	Проверить наличие напряжения в розетке электросети. Обеспечить контакт штепсельной вилки с розеткой. *Заменить шнур питания.
Отсутствует освещение холодильной камеры. При открытой двери лампа не горит, а холодильный агрегат работает.	Перегорела электрическая лампа освещения.	Отключите холодильник от сети. Замените электрическую лампу как указано в п.4.9. Включите холодильник.
Повышенный шум.	Неправильно установлен холодильник. Трубопроводы холодильного агрегата соприкасаются с корпусом или между собой.	Установить холодильник в соответствии с настоящим руководством. Устранить касание трубопроводов с корпусом или между собой.

ПРИМЕЧАНИЕ:

*При повреждении шнура питания его следует заменить специальным шнуром или комплектом, получаемым у изготовителя или его агента.

В случае выявления других неисправностей, обращайтесь в мастерскую по ремонту холодильников (см. Приложение).

При работе холодильника имеются нормальные технологические шумы обусловленные работой холодильного агрегата и не влияющие на работу и надежность холодильника (щелчки в момент включения и отключения компрессора, журчащие звуки движения по трубам хладагента, легкое потрескивание, возникающее при замерзании воды на испарителе или в начале оттаивания льда).